



POSITIVO
CASA INTELIGENTE

MANUAL

**Smart Fechadura
Wi-Fi de Sobrepor**



ÍNDICE

INFORMAÇÕES TÉCNICAS.....	3
ITENS PARA A INSTALAÇÃO	3
INFORMAÇÕES DE USO	3
CONHECENDO O PRODUTO.....	4
O QUE VOCÊ PRECISA PARA INSTALAR.....	5
COMO FURAR A SUA PORTA.....	5
PRIMEIRO PASSO ANTES DA INSTALAÇÃO.....	5
COMO INSTALAR.....	6
ALTERAÇÃO DA SENHA MESTRE	8
CONEXÃO COM O APLICATIVO.....	9
FUNCIONALIDADES PARA EMERGÊNCIA.....	9
ALARME DE TRAVA.....	10
ALERTA DE ERROS CONSECUTIVOS NO ACESSO.....	10
COMO VERIFICAR A DURAÇÃO DAS PILHAS.....	10
COMO CADASTRAR AS SENHAS	11
COMO FAZER A EXCLUSÃO DE SENHAS	12
CÓDIGOS DE CONFIGURAÇÃO E CONTROLE	13
COMO REDEFINIR A FECHADURA.....	13
CERTIFICAÇÃO.....	14
CERTIFICADO DE GARANTIA.....	15
CANAIS DE ATENDIMENTO	18

INFORMAÇÕES TÉCNICAS

Tipo de comunicação.....	Wi-Fi 2,4 GHz
Alimentação.....	4*Pilhas AA, 1,5V
Tipo de abertura.....	Impressão Digital, Tag, Senha, Chave Mecânica
Temperatura de operação.....	-20°C ~ 60°C
Temperatura de armazenamento.....	-25°C ~ 75°C
Segurança e criptografia.....	WEP/WPA/WPA2/WPA2 PSK(AES)
Certificações.....	Anatel
Dimensões.....Frente: 76 x 186 x 36 mm Traseira: 80 x 199 X 38 mm
Cor.....Preto
Peso líquido.....1.50 kg

ITENS PARA A INSTALAÇÃO

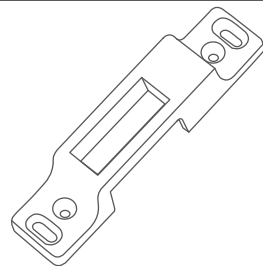

Suporte da lingueta

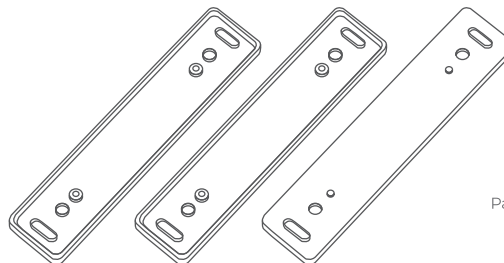

Suportes de Alinhamento



Chaves

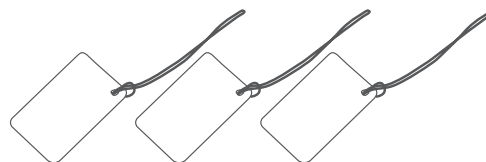

Tags

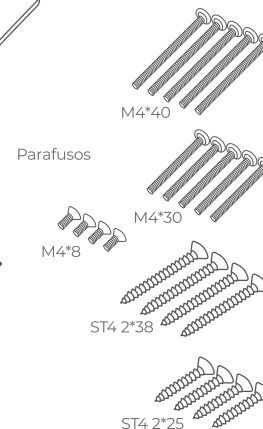

Parafusos

M4*40

M4*30

M4*8

ST4 2*38

ST4 2*25

INFORMAÇÕES DE USO

A Smart Fechadura Wi-Fi de Sobrepor não é apropriada para ambientes externos, ela é apenas para ambientes internos. Instale-a em um ambiente protegido do sol, chuva e umidade. Compatível apenas com portas de madeira de espessura entre 35 - 43 milímetros ou entre 43- 50 milímetros.

CONHECENDO O PRODUTO

Parte Frontal

(instalado na parte externa da porta)

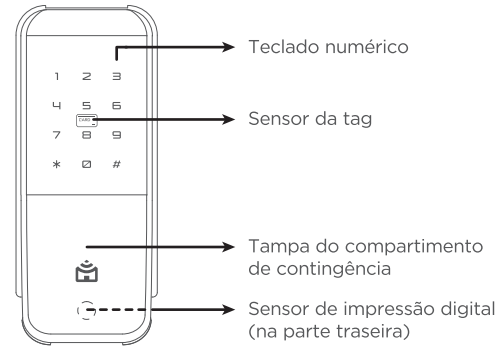

Parte Traseira

(fixada na parte interna da porta)

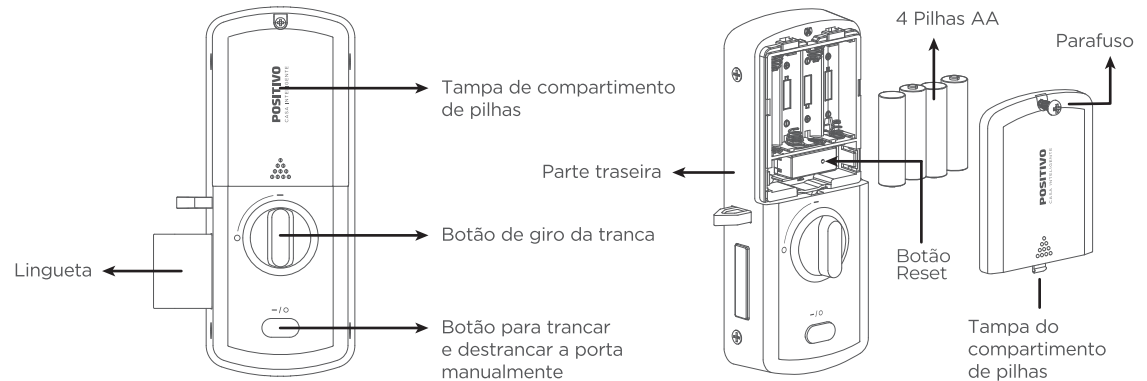

O QUE VOCÊ PRECISA PARA INSTALAR

1. Chave de fenda Philips
2. Furadeira e Serra Copo 55mm e 10mm (em algumas situações pode usar os furos antigos da porta diretamente).

COMO FURAR A SUA PORTA

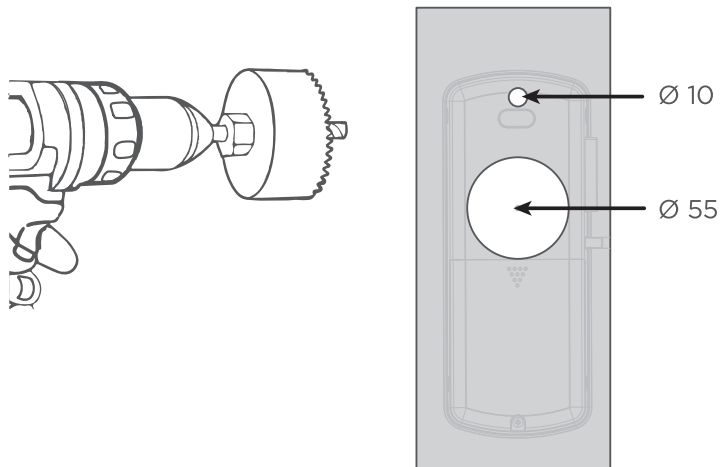

1. Retire o corpo da fechadura atual da sua porta.
2. Posicione o gabarito sobre a porta e faça os furos nos locais indicados, utilizando a serra copo.

PRIMEIRO PASSO ANTES DA INSTALAÇÃO

Verifique a orientação de abertura da sua porta. Por padrão, a Smart Fechadura Wi-Fi de Sobrepor tem orientação para o lado direito. Caso a abertura da sua porta ocorra para a esquerda, é necessário inverter a direção da fechadura conforme os próximos passos.

COMO INSTALAR

Medindo a porta:

Conforme a figura 1, meça à espessura de sua porta, se for entre 43 e 50 milímetros não há necessidade de substituir o pino expansor. Se a espessura for entre 35 e 43 milímetros, desaperte o parafuso e coloque o pino expansor mais curto, e em seguida fixe o parafuso de volta.



Figura 1

COMO INVERTER A FECHADURA

Por padrão, a Smart Fechadura Wi-Fi de Sobrepor está configurada para portas com abertura para o lado direito. Antes de iniciar a instalação, confirme a orientação de abertura da sua porta.

Se a porta **abre para a direita**: Siga normalmente com os passos descritos neste manual.

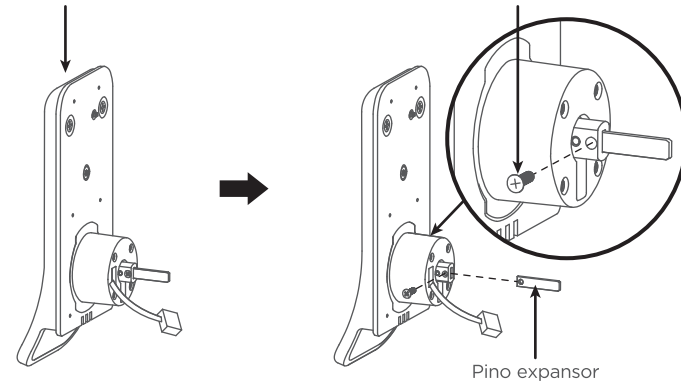
Se a porta **abre para a esquerda**: Será necessário inverter a direção do trinco e da maçaneta antes de prosseguir.



Figura 2

Conecte o cabo na parte traseira, mantenha o pino na vertical e o botão na horizontal. Utilize 4 parafusos para fixar a placa na parte traseira.

Se a porta estiver aberta à direita, inverta a placa para baixo. Se a porta estiver aberta à esquerda, inverta a placa para cima.

Remova o parafuso da tampa do compartimento de pilhas e retire-a para inserir as pilhas. Em seguida, reposicione a tampa e parafuse-a.

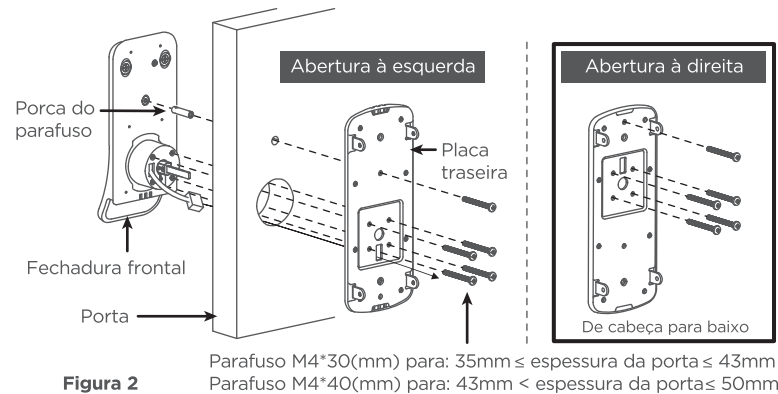

Figura 3

INSTALANDO O BATENTE

Instale o suporte da lingueta com 4 parafusos (você pode adicionar ou remover placas auxiliares para ajustar o suporte e alinhá-lo corretamente com a fechadura).

Parafuso ST4 2x25(mm) para: $35\text{mm} \leq \text{espessura da porta} \leq 43\text{mm}$
Parafuso ST4 2x38(mm) para: $43\text{mm} < \text{espessura da porta} \leq 50\text{mm}$

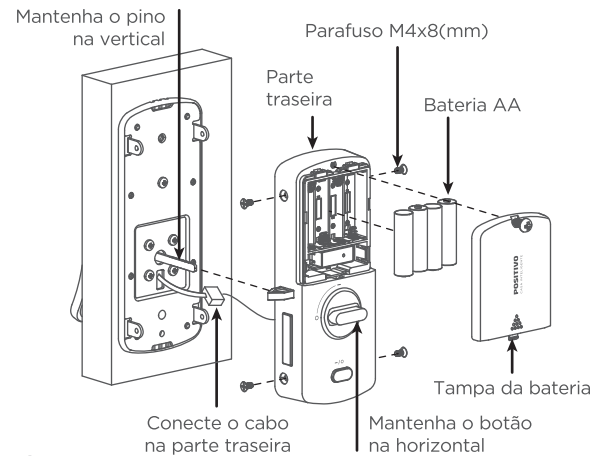

Figura 4

Gire o botão para verificar o funcionamento adequado da fechadura **(A)**.

Em seguida, conforme a imagem pressione o botão localizado na parte inferior da fechadura frontal **(B)** e remova a tampa do cilindro. Utilize a chave manual para abrir e fechar a fechadura, garantindo que ela funcione corretamente.

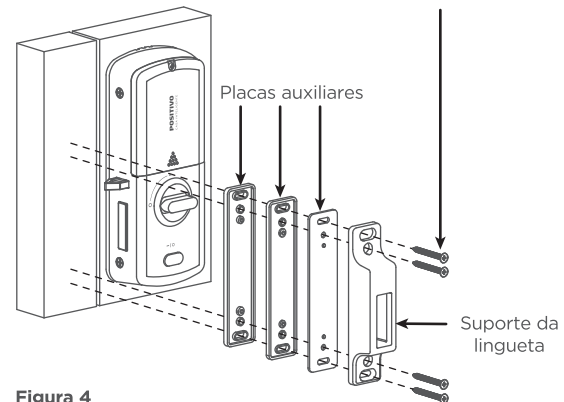

Figura 5

ALTERAÇÃO DA SENHA MESTRE

1. Alterar senha mestre

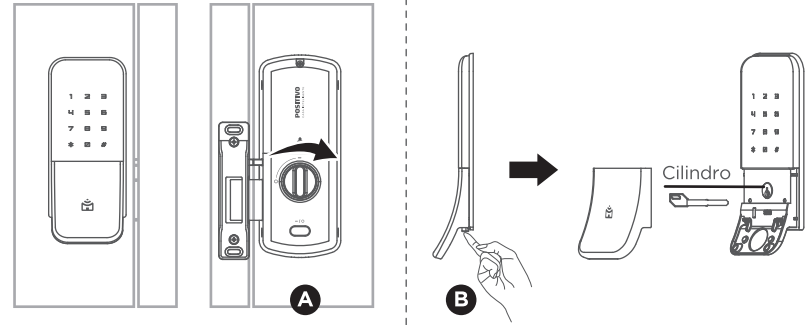

Observação:

Alteração da senha mestre:

Para garantir a segurança do sistema e habilitar o cadastro de acessos, é necessário alterar a senha mestre.

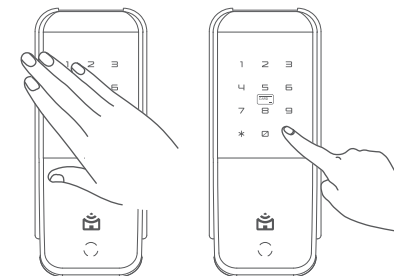

CONEXÃO COM O APLICATIVO

1. Entre em sua loja de aplicativos (Play Store ou App Store) e baixe o aplicativo Positivo Casa Inteligente.
2. Cadastre-se ou faça seu login.
3. Assim que estiver logado, clique no ícone “+” ou “adicionar novo dispositivo”, caso seja seu primeiro produto Positivo Casa Inteligente e depois selecione a categoria “Segurança e Vídeo”.
4. Procure por Smart Fechadura Wi-fi de Sobrepor.
5. Em seguida, conecte sua rede Wi-fi para realizar o pareamento do produto.
6. Digite: * + 0 + # + senha mestre + #, e em seguida coloque o código 61 + #.
(A fechadura permanecerá em modo de pareamento por até 2 minutos. Conclua a conexão com o aplicativo dentro desse período).

Observação:

É obrigatória a troca da senha mestra de fábrica para realizar qualquer configuração (cadastro senha, biometria, tag e pareamento no app).

FUNCIONALIDADE PARA EMERGÊNCIA

Uso manual da chave para abertura de emergência.

Se todas as senhas, biometrias ou tags falharem em abrir a fechadura, pressione o botão localizado na parte inferior da fechadura frontal e remova a tampa do cilindro. Utilize a chave manual para realizar o desbloqueio. Certifique-se de guardar pelo menos uma chave manual em um local seguro e acessível (por exemplo, interior de um veículo).

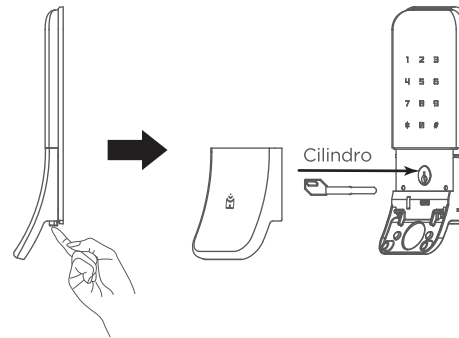

Fonte de alimentação de emergência

Se as pilhas descarregarem, pressione o botão localizado na parte inferior da fechadura frontal e remova a tampa do cilindro.

Conecte um cabo USB tipo C a um powerbank ou carregador para fornecer energia temporária e desbloqueie a fechadura utilizando sua senha, biometria ou tag.

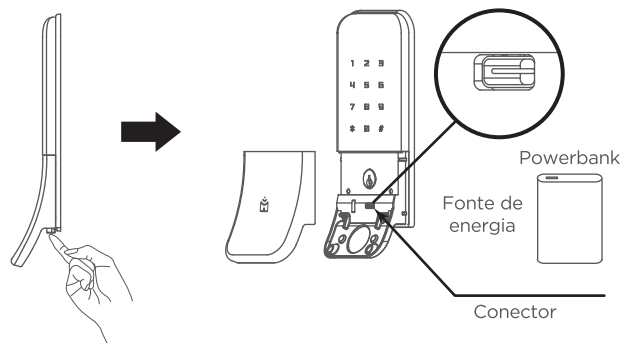

ALARME DE TRAVA

Quando a porta não estiver completamente fechada, a fechadura emitirá um bipe contínuo por 100 segundos para lembrá-lo.

ALERTA DE ERROS CONSECUTIVOS NO ACESSO

Ao detectar 5 tentativas consecutivas de autenticação incorreta (por senha, biometria digital ou TAG), a fechadura ativará o alarme e bloqueará as operações por 3 minutos. Durante esse período, o teclado exibirá a contagem regressiva (3, 2 ou 1 minuto) até o desbloqueio automático.

COMO VERIFICAR A DURAÇÃO DAS PILHAS

O código 95 retorna exatamente o nível de carga da bateria da Smart Fechadura, em percentual (%). Exemplo (90.1%)

Digite * + 0 + # → senha mestre → 95 → #

COMO CADASTRAR AS SENHAS

1. Cadastrar senha mestre

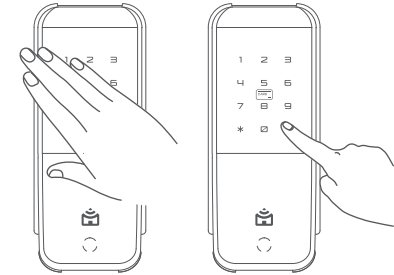
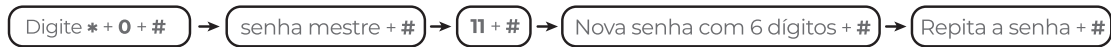

2. Cadastrar usuário

2.1 Cadastro de senha numérica.



2.2 Cadastro por impressão digital.



2.3 Cadastro das tags.

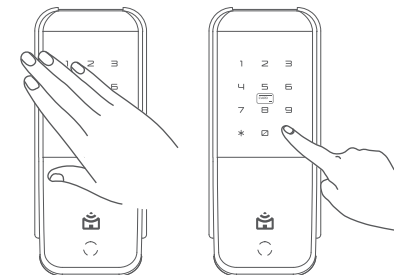

3. Como trancar a porta manualmente

Para bloquear a fechadura apenas manualmente:

Digite * + 0 + # + senha mestre + 801

No modo de bloqueio manual

Feche a porta →

Digite ** para bloquear

OU

Aperte o botão

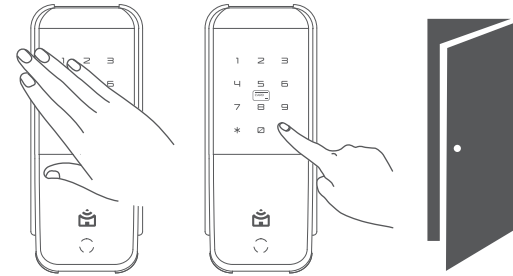

COMO FAZER A EXCLUSÃO DE SENHAS

1. Excluir Senha de Acesso:

Digite * + 0 + #

Digite a senha mestre + #

Digite 22

Digite o ID do acesso que você quer excluir. Exemplo (1)

Digite # para concluir.

ID do acesso: 1 ~ 95

ID do Usuário	Código de Exclusão
1	221
2	222
3	223
...	...
95	2295

CÓDIGOS DE CONFIGURAÇÃO E CONTROLE

Sons da fechadura:

803 - mutar o teclado

Digite * + 0 + # + senha mestre + 803

821 - aumentar o volume

Digite * + 0 + # + senha mestre + 821

822 - diminuir o volume

Digite * + 0 + # + senha mestre + 822

4. Solicitação de Abertura Remota

Pressione # no teclado.
Em seguida, aprove ou rejeite
a solicitação pelo aplicativo.

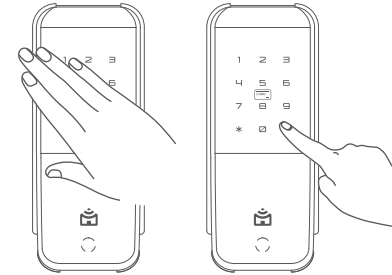

COMO REDEFINIR A FECHADURA

Aperte o botão de reset e segure por 5 segundos ou até ouvir o beep.
Em seguida, pressione o "#" para confirmar o reset do produto.

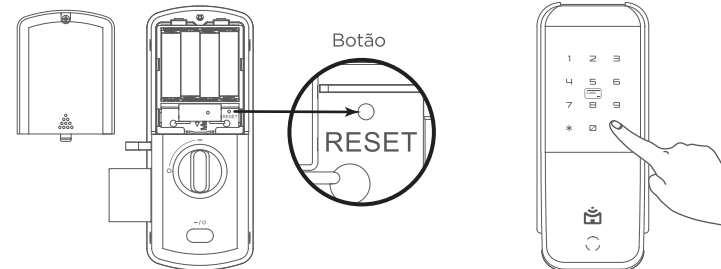

Observação:

Depois de restaurar a configuração padrão:

Todas as biometrias, tags e senhas cadastradas serão excluídas.

A fechadura poderá ser desbloqueada por qualquer impressão digital ou TAG não registrados. O código mestre será redefinido para '1234'. Para garantir a segurança, é essencial alterar o código mestre o quanto antes e registrar os métodos de acesso desejados.

CERTIFICAÇÃO



PSFS
10197-24-15977

Este equipamento não tem direito à proteção contra interferência prejudicial e não pode causar interferência em sistema devidamente autorizados
“Este produto está Homologado pela ANATEL, de acordo com os procedimentos regulamentados pela Resolução nº 715/2019 e atende aos requisitos técnicos aplicados.”

Para mais informações, consulte o site da Anatel: www.gov.br/anatel/pt-br/



Acompanhe procedimento
apontando a câmera
para o QRCode.

CERTIFICADO DE GARANTIA

A POSITIVO TECNOLOGIA S.A. ("POSITIVO") quer que você desfrute ao máximo o seu Produto. Para isso, por favor LEIA COM ATENÇÃO as recomendações de uso e informações sobre a sua GARANTIA.

A POSITIVO disponibiliza uma opção cômoda, rápida e segura para solucionar eventuais problemas em seu Produto sem que você tenha que sair de casa. Caso o seu Produto apresente problemas, antes de qualquer ação, contate a POSITIVO através de nosso site www.positivocasainteligente.com.br. Lá contém perguntas frequentes e as possíveis soluções, além de dicas importantes de utilização. Acesse o site para uma solução mais rápida.

CONDIÇÕES DE GARANTIA

I – PRAZO DE VALIDADE DA GARANTIA

A POSITIVO assegura a você, consumidor deste Produto, contados a partir da data de entrega do mesmo Garantia total de 365 (trezentos e sessenta e cinco) dias, sendo:

- 275 (duzentos e setenta e cinco) dias de Garantia Contratual e;
- 90 (noventa) dias de Garantia Legal (inciso II do artigo 26 Código de Defesa do Consumidor).

Porém, para que a Garantia total tenha validade é imprescindível que além deste certificado, você apresente a NOTA FISCAL de compra do Produto no ato de seu acionamento.

Esta Garantia é válida para todo o território nacional e cobre os vícios previstos no artigo 18 do Código de Defesa do Consumidor, desde que o seu Produto tenha sido utilizado corretamente e de acordo com as normas e recomendações descritas neste documento e nos manuais. A GARANTIA NÃO COBRE PROBLEMAS POR USO INDEVIDO DO PRODUTO OU QUEBRAS.

IMPORTANTE: Além das demais opções constantes neste Certificado, o seu Produto não estará coberto se houver danos decorrentes da instalação inadequada, bem como quaisquer modificações que alterem a funcionalidade ou a capacidade do Produto sem a permissão por escrito da POSITIVO.

Conforme previsto no §1º do artigo 18 do Código de Defesa do Consumidor, a POSITIVO terá até 30¹ (trinta) dias para sanar eventual vício em seu Produto, desde que o problema tenha ocorrido dentro do período de vigência da sua Garantia.

Caso o Produto seja encaminhado para a Assistência Técnica por meio dos Correios, O PRAZO DE 30¹ (TRINTA) DIAS PARA SANAR EVENTUAL VÍCIO INICIARÁ A SUA CONTAGEM A PARTIR DA DATA DE RECEBIMENTO DO PRODUTO PELA ASSISTÊNCIA TÉCNICA E TERMINARÁ QUANDO DA DATA DE POSTAGEM POR ESTA a você, e sua rastreabilidade poderá ser acompanhada por meio do nº do E-Ticket fornecido pela POSITIVO através de seus Canais de Atendimento.

FIQUE ATENTO! A Garantia Estendida é um tipo de seguro adicional que tem como objetivo oferecer a você proteção ao seu Produto após o vencimento da Garantia Contratual e Legal. Portanto, a partir da vigência desse seguro, quem será responsável em caso de sinistro será a SEGURADORA que presta o serviço, e não a POSITIVO.

II – ATENDIMENTO DA GARANTIA

A POSITIVO lembra que não presta serviços de Garantia em domicílio. Portanto, para utilização de sua Garantia, você deverá entrar em contato através de nossos telefones, e-mail ou chat disponíveis em nosso site www.positivocasainteligente.com.br.

Quando o seu Produto ou uma de suas peças forem trocadas pela POSITIVO ou por seus representantes autorizados, essas peças passarão a ser de propriedade da POSITIVO.

A POSITIVO durante esta Garantia não se responsabiliza:

- (i) caso identificado previamente o mau uso, pelos custos para o envio do seu Produto para o local no qual ele será reparado ou sua devolução. ESTAS DESPESAS SERÃO DE SUA EXCLUSIVA RESPONSABILIDADE e;
- (ii) por qualquer dano ou atraso que venha ocorrer durante o transporte dos Produtos enviados para análise de Garantia. É DE SUA EXCLUSIVA RESPONSABILIDADE EMBALAR SEU PRODUTO DE FORMA SEGURA EVITANDO QUE O MESMO SOFRA IMPACTOS DURANTE O TRANSPORTE.

OS PRODUTOS ENCAMINHADOS PARA REPARO Em sendo identificado o mau uso quando da análise em Garantia, a POSITIVO encaminhará o orçamento de reparo para sua aprovação.

EM LOCAL FÍSICO E QUE TENHAM SIDO ABANDONADOS JUNTO A ASSISTÊNCIA TÉCNICA PODERÃO SER DESCARTADOS PELA POSITIVO APÓS 3 (TRÊS) MESES, A CONTAR DA DATA EM QUE O MESMO FOR COLOCADO A DISPOSIÇÃO PARA RETIRADA.

Quando do envio para análise de Garantia, juntamente com o Produto e a Nota Fiscal de compra deverá ser encaminhado um breve relato do ocorrido e o estado em que o mesmo se encontra. Neste documento deverá constar o nome completo e a assinatura do comprador.

III – COBERTURA DA GARANTIA

Caso você necessite acionar a POSITIVO saiba o que a Garantia NÃO COBRE:

- a) Produtos adquiridos de mostruários de lojas ou em “saldão”;
- b) Bateria e acessórios que acompanham o Produto, tais como fones de ouvido, carregador, teclado, capa protetora, cabo conversor mini, micro-USB, cartão removível, cartão SIM, caneta apontadora e demais itens;
- c) Danos causados pelo uso de componentes ou produtos de terceiros e acessórios não autorizados ou não homologados pela POSITIVO;
- d) Formatação do Sistema Operacional do Produto. Importante: é de sua responsabilidade manter as cópias (backup) regulares de seus arquivos (fotos, textos, contatos, etc.) porque esta Garantia não cobre eventual perda e nem a realização de cópias;
- e) Danos causados pela flutuação de energia elétrica ou descargas elétricas na rede. Importante: para a segurança do seu Produto, a POSITIVO recomenda que ele seja ligado na rede elétrica com o auxílio de um estabilizador;
- f) Danos decorrentes da instalação inadequada, bem como quaisquer modificações que alterem a funcionalidade ou a capacidade do Produto sem a permissão por escrito da POSITIVO;
- g) Danos decorrentes da utilização de acessórios não autorizados ou não homologados pela POSITIVO;
- h) Danos decorrentes de mau uso ou uso inadequado, incluindo, mas não se limitando a quedas, golpes, fogo, alta umidade ou chuva, produtos de limpeza, exposição ao excesso de calor, interferência magnética, armazenamento, adaptadores desconhecidos ou danificados, utilização de objetos pontiagudos, violação, transporte inadequado, dentre outros;
- i) Defeitos decorrentes do descumprimento das normas e recomendações de manutenção descritas neste documento e nos manuais do Produto, casos fortuitos ou de força maior, bem como aqueles causados por acidentes e forças da natureza.

CUIDADO! Para não perder o direito à garantia você deve observar os seguintes itens:

- a) Não modificar, violar ou consertar seu Produto, alterando sua funcionalidade ou a sua capacidade, por conta própria ou através de pessoas não autorizadas pela POSITIVO;
- b) Guardar a Nota Fiscal e apresentá-la quando ocorrer o acionamento da POSITIVO para reparo;

- c) Cuidar muito bem de seu Produto evitando quaisquer danos ou mau funcionamento ocasionado pelo mau uso ou uso inadequado, incluindo, mas não se limitando a quedas, golpes, fogo, alta umidade ou chuva, produtos de limpeza, exposição ao excesso de calor, interferência magnética, armazenamento, adaptadores desconhecidos ou danificados, utilização de objetos pontiagudos, violação, transporte inadequado, dentre outros;
- d) Não substituir o Sistema Operacional, não fazer upgrade (atualização dos componentes do hardware² ou do software³) e/ou instalar expansões não originais de fábrica, não utilizar programas “piratas”;
- e) Evitar a contaminação de seu Produto por “vírus”, instalação de programas indesejados, instalação de programas incompatíveis com a capacidade de processamento do seu Produto;
- f) Cuidar com o manuseio e conexão de cabos, acessórios e dispositivos em geral que causem danos ao seu Produto;
- g) Não danificar, rasurar ou de qualquer forma alterar o número de série do seu Produto – ele é a forma de identificação e cadastro do seu Produto na POSITIVO;
- h) Não ligar o seu Produto em redes elétricas desconhecidas, com flutuação de energia elétrica ou em redes elétricas improvisadas ou extensões de luz.

¹ O prazo de 30 (trinta) dias é um limite máximo que pode ser atingido pela soma dos períodos mais curtos utilizados, e poderá ser ampliado quando a solução do problema apresentado não comportar reparo dentro dos 30 (trinta) dias iniciais, conforme previsão do § 2º do artigo 18 do Código de Defesa do Consumidor.

² Hardware é a parte física do seu Produto.

³ Software é conjunto de componentes lógicos ou sistema de processamento de dados de seu Produto.

CANAIS DE ATENDIMENTO

Para que seu atendimento seja ágil, tenha sempre em mãos o número de série do seu Produto e a Nota Fiscal de compra emitida pelo Varejista.

1. Pela Internet: www.positivocasainteligente.com.br; seção SUPORTE. Lá, você encontrará respostas a perguntas frequentes, drivers, entre outros;
2. Via Chat: no site, na seção SUPORTE, acesse o menu Canais de Atendimento e depois a opção Chat.
3. Via E-mail: Pelo casainteligente@positivo.com.br. Também acessível no site, na seção SUPORTE, acesse o menu Canais de Atendimento e depois a opção e-mail e preencha o formulário.
4. Se suas dúvidas não forem solucionadas pelos canais acima, ligue para a Central de Relacionamento Positivo:

Capitais e grandes centros 4003-4365

Demais regiões 0800-721-1545

E-mail casainteligente@positivo.com.br.

De segunda a sexta-feira, exceto feriados, das 8 às 19 horas, e aos sábados das 8 às 14 horas (horário de Brasília).

A Central de Relacionamento Positivo prestará o devido suporte e, se necessário, em caso de problemas no hardware, indicará a Assistência Técnica ou ponto de serviço, com localização mais próxima da sua residência.



Faça o download do aplicativo
Positivo Casa Inteligente e crie uma conta:



Assista ao vídeo de
instalação:



Você pode acessar este manual de forma
on-line escaneando o QR Code abaixo:





Preservação Ambiental

A conscientização ambiental faz parte da cultura de cada pessoa, faça a sua parte. Recomenda-se que seu equipamento antigo e em desuso não seja descartado no lixo comum. Para saber como colaborar, entre em contato através dos canais abaixo:



| recycle@positivo.com.br



| 4002 6440
(capitais e grandes centros)
0800 644 7500
(demais regiões)



| www.meupositivo.com.br/tiverde